

Projet Transversal

Conception, construction et décoration d'un dispositif en forme de pop-up par les élèves de DTMS et de CAP Accessoiriste - Réalisateur

Ouvrons le manuscrit des *Rois Maudits*...

Notre décor est un pop-up qui reproduit les pages d'un livre ouvert sur lesquelles, cette année, seront retranscrites sous forme de manuscrit les dernières paroles de Jacques de Molay, tirées de la version des *Rois maudits* imaginée par le romancier Maurice Druon. De ce livre sortent les colonnes d'une voûte d'un château médiéval, dont la décoration est inspirée de la modernité des dessins de Philippe Druillet...

Dans une démarche éco-responsable, rénovation et décoration d'un décor déjà construit :

La base de ce grand livre ouvert, construction en bois (battants et contreplaqué) avait été élaborée et réalisée en 2023 par les élèves de DTMS. Elle avait été habillée avec différentes matières (polystyrène, forex, résine acrylique). Poncée, elle est le support de notre nouveau décor.



Des plans à la construction du pop-up :

❖ Conception et construction des colonnes et de la voûte

En D.A.O., Dessin Assisté par Ordinateur, les DTMS ont procédé à une étude d'optimisation des tracés géométriques en fonction des formats de CP disponibles à l'atelier. Ils ont réfléchi aux différentes techniques de montage et de démontage de ce décor. Après avoir identifié et tracé les véritables grandeurs du dispositif, ils ont élaboré les feuilles de mesure pour la construction.

La difficulté que posait la réalisation de cette voûte était l'adaptation de la construction à une base déjà existante : le livre originel était percé de trois ouvertures, d'écart et de cotes différentes, ne formant pas un triangle équilatéral alors que les trois arches de ce décor devaient se rejoindre en un point central.

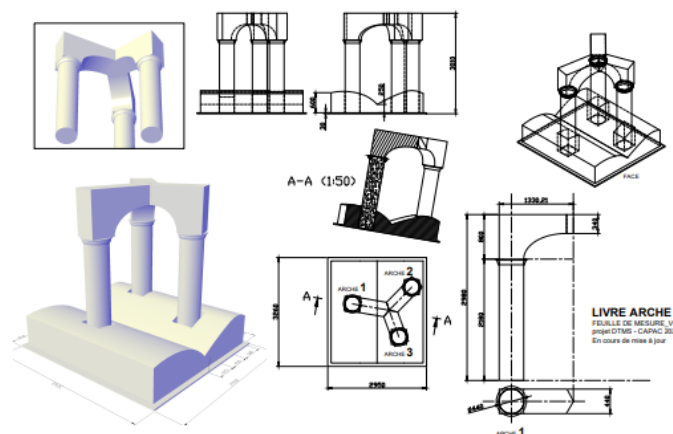

A partir du plan, une épure à l'échelle 1 a été réalisée afin de nous assurer de la jonction des arches. Pour uniformiser la hauteur des trois colonnes, la construction des caissons qui servent de base à ces dernières a été rehaussée de 40 centimètres. Ces choix techniques étaient dictés par une volonté d'optimiser le temps imparti à la construction, afin de permettre aux Accessoiristes- Réalisateurs de procéder à la décoration du dispositif.

❖ Les colonnes

La structure des colonnes est constituée de huit battants et consolidée par une armature composée de trois disques de dimensions semblables en contreplaqué. Des encoches sont découpées dans le plateau central pour permettre aux battants de s'emboîter. Vissés sur cette structure, ces derniers font la jonction entre les deux autres disques et sont assemblés à cul nu. Les colonnes sont habillées de feuilles de souplex collées et agrafées, les agrafes étant plus résistantes que des clous.



❖ La voûte

Les côtés des arches dont l'assemblage forme la voûte sont en cp de 10mm, avec des renforts à l'intérieur en battants de 60 /30. Les arches sont vissées aux colonnes au moment du montage et boulonnées.



Cathédrale en 3D inspirée de l'aquarelle de Philippe Druillet

❖ Conception et réalisation de cet édifice par les DTMS



Une représentation simplifiée de la cathédrale dessinée sur un rhodoïd a été projetée sur une plaque de cp de 5mm afin de tracer et d'adapter le dessin aux dimensions de ce décor destiné à être installé dans le hall du lycée, à l'arrière du livre, et devant un cyclorama de 4 mètres sur deux mètres 80. La largeur et les proportions de ce décor ont été calculées en fonction des dimensions de cette toile.

Pour produire un effet de perspective, la cathédrale est constituée de deux plans. Elle est composée de châssis béquillés, dont les battants viennent renforcer les feuilles de cp silhouettées clouées et collées. Au deuxième plan, les châssis sont boulonnés. Deux béquilles au lointain assurent la stabilité de l'arrière-plan.

❖ Le cyclorama

Ce cyclo qui reproduit le fond tourmenté de la représentation de Philippe Druillet, est noué au stacco, doté d'un fourreau, lesté et tendu de chaque côté par des pinces à cyclo. Les élèves de 1DTMS ont réalisé deux pendrillons pour donner un cadre à son installation.



Décoration de ce dispositif par les Accessoiristes-réalisateurs



Les accessoiristes-réalisateurs, quant à eux, ont procédé à la décoration du livre pop-up et de la cathédrale inspirés de l'œuvre de Philippe Druillet.

❖ Matiéragé et peinture du pop-up

Sur le livre patiné avec différents jus a été retranscrit l'extrait des *Rois Maudits*. Les enluminures ont été peintes et collées, contrairement aux trois chevaliers qui ont été modelés en plastiline, puis moulés suivant la technique du creux perdu et tirés en résine.

Pour matiérer les colonnes et la voûte, les élèves ont utilisé un enduit, qu'ils ont teinté ensuite par différents jus afin d'unifier l'ensemble.

❖ Réalisation des ornements des colonnes et des chapiteaux

Les ornements ont été d'abord modelés en terre ou en plastiline, des tirages en résine polyester et polyuréthane ont été réalisés à partir de moules en élastomère ; ces décorations ont ensuite été peintes et patinées.



❖ Décoration de la Cathédrale

La Cathédrale, quant à elle, a été décorée en passant différentes teintes de peinture diluées, les contours et les effets de détails ont été tracés au posca (feutre à base de peinture).



Un grand Templier réalisé par les élèves de DTMS vient compléter l'ensemble de la scénographie de cette Porte Ouverte. Il est installé dans un dispositif proche de celui d'une boîte noire, constitué de châssis assemblés.